

La Buona Tavola

per Professionisti & Gourmets

22/24 novembre 2008
Quartiere fieristico di Modena

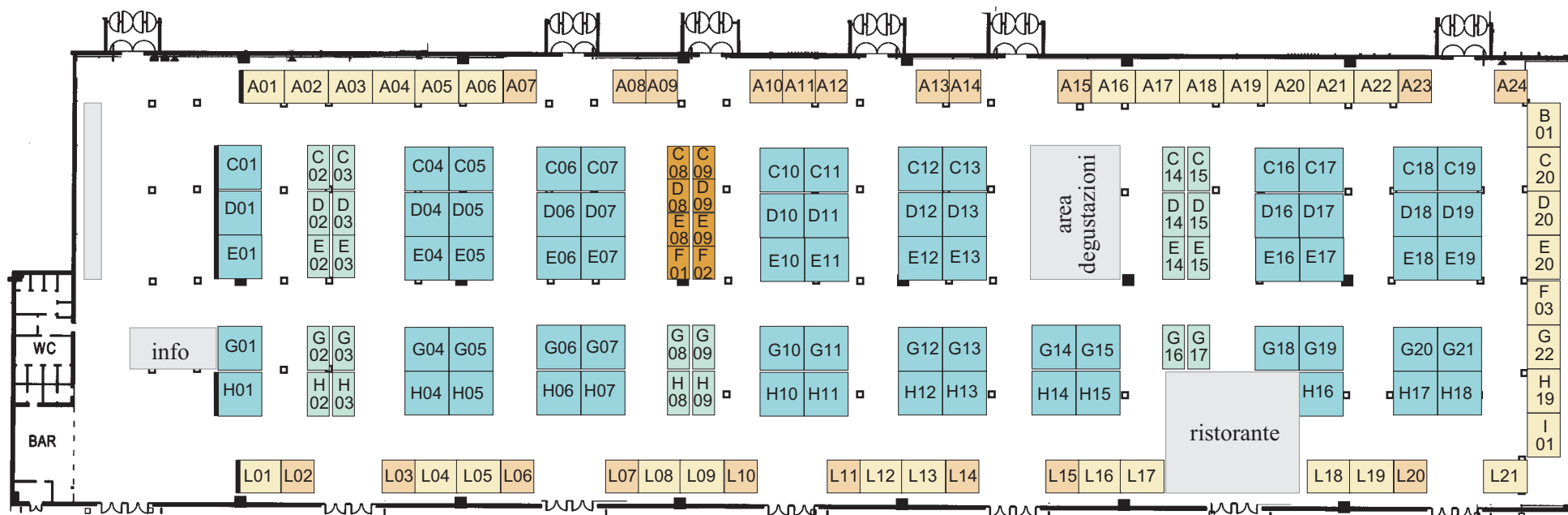
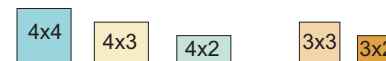

TARIFFE

Stand mt. 3x2 (6 mq.)	€ 700,00 + IVA
Stand mt. 3x3 (9 mq.)	€ 900,00 + IVA
Stand mt. 4x2 (8 mq.)	€ 850,00 + IVA
Stand mt. 4x3 (12 mq.)	€ 1.100,00 + IVA
Stand mt. 4x4 (16 mq.)	€ 1.400,00 + IVA

SCONTI: adesione anticipata 10% (entro il 31 luglio).

MAGGIORAZIONI: del 20% per gli stand con 2 lati liberi.

QUANTITÀ:

In caso di opzione per 2 stand, si applicherà uno sconto del 5%, con l'opzione per 3 stand lo sconto sarà pari al 10%, e con 4 stand sconto del 15%.

Area libera (minimo 16 mq) € 70,00 al mq.

N.B. Le Ditte espositrici che usufruirono degli spazi in area libera hanno l'obbligo di allestire i propri stand espositivi. Le spese dell'allestimento sono a carico dell'Espositore. L'Organizzazione può fornirne, su richiesta dell'Espositore tramite l'apposito modulo soluzioni personalizzate. La prenotazione dell'allacciamento elettronico e dei relativi consumi è regolata come riportato nel regolamento.